

# HYDRANT NADZIEMNY RETRO DN80 PN10 typ A

## OVERGROUND HYDRANT RETRO DN80 PN10

### ГИДРАНТ НАЗЕМНЫЙ RETRO DN80 PN10

3400



#### Przeznaczenie:

Do czerpania wody w celach przeciwpożarowych i komunalnych max. 40°C.

#### Dopuszczenia:

Państwowy Zakład Higieny Warszawa.  
Centrum Naukowo-Badawcze Ochrony  
Przeciwpożarowej Józefów koło Warszawy  
Świadectwo dopuszczenia  
Certyfikat CE.

#### Destination:

To using water for fire-fighting and communal max 40°C.

#### Admissions:

the State Hygiene Institute in Warsaw.  
The Józefów Fire Protection Research  
Centre near Warsaw.  
EC Conformity Certificate  
EC Certificate.

#### Назначение:

К зачерпыванию воды к противопожарных и коммунальных целях макс. 40°C.

#### Допущено:

Государственным гигиеническим институтом  
Варшава. Научно-исследовательским центром по  
противопожарной охране Юзефов под Варшавой  
Свидетельство допускаемости  
Сертификат CE.

#### Мateriały i istotne cechy konstrukcyjne:

1. Zabezpieczenie antykorozyjne farbą proszkową epoksydową o grubości powłoki 250µm odporną na przebicie 3kV i na promieniowanie UV.
2. Korpus ozdobny, korpus górny i komora zaworowa wykonane z żeliwa szarego gat. GJL250, kolumna wg tabeli, trzpień ze stali nierdzewnej.
3. Tłok hydrantu nawulkanizowany gumą EPDM lub NBR o twardości 70 Sh.
4. Nakrętka trzpienia mosiężna z gwintem trapezowym.
5. Nasady wykonane ze stopu aluminium a pokrywy nasad hydrantu wykonane ze stopu aluminium lub żeliwa.
6. Zamknięcie hydrantu realizowane przez tłok współpracujący z tuleją prowadzącą.
7. Odwodnienie następuje z chwilą całkowitego zamknięcia hydrantu.

#### Materials and significant construction characteristics:

1. Anti-corrosion protection with EP paint application 250 µm thick, and 3 kV puncture resistant, UV radiation resisted.
2. Decorative body, upper and valve chamber made of GJL250 grey cast iron, column made of galvanised steel, mandrel made of stainless steel.
3. Hydrant piston galvanised with EPDM or NBR gum of 70 Sh hardness.
4. Brass hydrant nut with trapeze thread.
5. Roots and root covers of hydrant made of aluminium alloy or cast iron.
6. Hydrant closing done by piston co-operating with pilot sleeve.
7. Drainage takes place at the moment of complete closing of the hydrant.

#### Материалы и конструктивные особенности:

1. Противокоррозионное обеспечение порошочно эпоксидовой краской толщиной 250 µm и выносливостью на прокол 3 kV устойчивый излучению UV.
2. Узорный корпус, верхний корпус и клапанная камера сделанная с чугуна серого чугуна сорт. GJL250, колонна со стали процинкованной, штифт с нержавеющей стали.
3. Поршень гидранта вулканизированный резиной EPDM или NBR крепостью 70 Sh.
4. Гайка штифта латунная с резьбой трапецией.
5. Насадки и уносы насад гидранта сделанные со стопа алюминия или чугуна.
6. Закрытие гидранта реализованное поршнем сотрудничающим с ведущей втулкой.
7. Отщепление воды происходит с моментом полного закрытия гидранта.

Nr cz.	Nazwa części	Materiał
1	Kołek sprężysty	stal ocynk
2	Pokrętko hydrantu	Żeliwo szare EN-GJL 250
3	Korek głowicy górnej	Żeliwo szare EN-GJL 250
4	Tulejka dławika	Poliamid PA6
5	Korpus górny hydrantu	Żeliwo szare EN-GJL 250
6	Obudowa nakrętki	Żeliwo sferoidalne EN-GJS 500-7
7	Nasada typ B (75)	Aluminium AK11
8	Pokrywa nasady	Żeliwo szare EN-GJL 250
9	Uszczelka pokrywy	Guma EPDM / NBR
10	Linka	Stal
11	Kolumna fi101,6x4	Stal 235 stal ocynkowana ogniowo stal nierdzewna
12	Zawór napowietrzający	Guma EPDM / NBR
13	Tłok hydrantu gumowany	Żeliwo sferoidalne / guma EN-GJS 500-7 / EPDM / NBR
14	Tuleja prowadząca tłok	Poliamid PA6
15	Pręt prowadzący tłok	Stal nierdzewna 1.4021
16	Komora zaworowa	Żeliwo szare EN-GJL 250
17-19	O-ring	Guma EPDM / NBR
20	Trzpień	Stal nierdzewna 1.4021
21	Podkładka	Poliamid PA6
22	Wkrętka	Poliamid PA6
23	Rura trzpieniowa 1"	stal ocynk lub nierdzewna
24	Odwadniacz	Poliamid PA6
25-26	O-ring	Guma EPDM / NBR
27	Kołnierz XW 100 przeróbka	Żeliwo szare EN-GJL 250
28	Korpus hydrantu retro	Żeliwo szare EN-GJL 250
29	Kołnierz XW100	Żeliwo szare EN-GJL 250
30	Uszczelniaacz	Guma EPDM / NBR
31	Podkładka 17	stal ocynk
32	Nakrętka M16	stal ocynk
33	Śruba M16x40	stal ocynk
34	Kołek sprężysty 6x40	stal ocynk

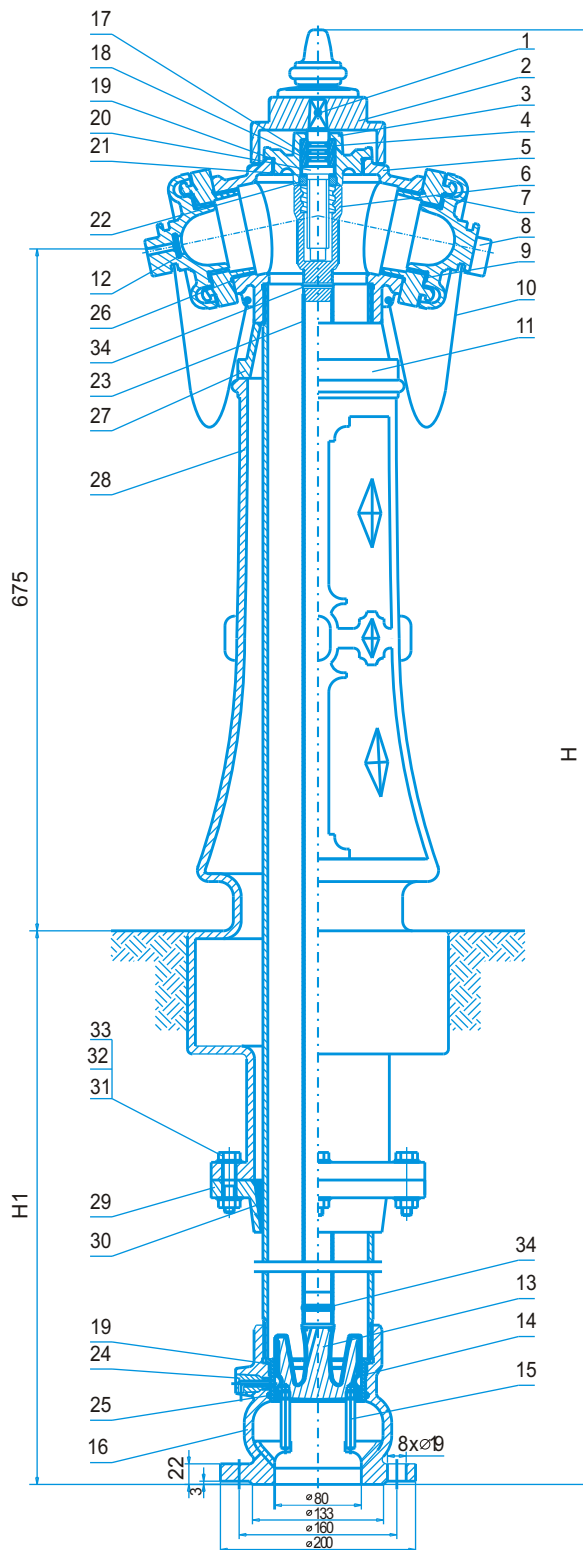

#### Dane Techniczne

1. Wymagania użytkowe oraz badania sprawdzające wg PN-EN 14384 i PN-EN 1074-6.
2. Przyłącze kołnierzowe wg PN-EN 1092-2.
3. Maksymalny moment zamknięcia MOT 105 Nm
4. Ciśnienie robocze PN10.
5. Współczynnik Kv min. 140.
6. Ilość obrotów do początku otwarcia 3.
7. Ilość obrotów do pełnego otwarcia 9.
8. Normalna wydajność hydrantu 10dm<sup>3</sup>/s przy ciśnieniu 0,2 Mpa zgodnie z PN-B 02863.

DN	H	H1	masa (kg)	Nr Kat.
80	1900	1020	88,5	3400
80	2150	1270	91,0	3400
80	2450	1570	94,0	3400

# HYDRANT NADZIEMNY ZABEZPIECZONY W PRZYPADKU ZŁAMANIA DN80 PN10 typ C

3100

## OVER-GROUND HYDRANT SECURED IN CASE IT BREAKS DN80 PN10 type C

## ГИДРАНТ ЗАЩИЩЁННЫЙ В СЛУЧАЕ ПЕРЕЛОМА DN80 PN10 тип C



### Przeznaczenie:

Do czerpania wody w celach przeciwpożarowych i komunalnych max. 40°C.

### Dopuszczenia:

Państwowy Zakład Higieny Warszawa.  
Centrum Naukowo-Badawcze Ochrony  
Przeciwpożarowej Józefów koło Warszawy.  
Świadectwo dopuszczenia  
Certyfikat CE.

### Materiały i istotne cechy konstrukcyjne:

1. Pełne zabezpieczenie antykorozyjne wewnętrzne i zewnętrzne farbą proszkową epoksydową o grubości powłoki 250µm, odporną na przebicie 3 kV i promieniowanie UV.
2. Korpus górny i komora zaworowa wykonane z żeliwa szarego gat. GJL250, kolumna ze stali Re 235, trzpień ze stali nierdzewnej.
3. Dzielona kolumna połączona kołnierzami umożliwia szybką naprawę w przypadku złamania hydrantu.
4. Rura trzpieniowa zabezpieczona w przypadku złamania hydrantu przed uszkodzeniem.
5. Tłok hydrantu nawulkanizowany gumą EPDM lub NBR o twardości 70 °Sh.
6. Nakrętka trzpienia mosiężna z gwintem trapezowym.
7. Nasady wykonane ze stopu aluminium a pokrywy nasad hydrantu wykonane ze stopu aluminium lub żeliwa.
8. Zamknięcie hydrantu realizowane przez tłok współpracujący z tuleją prowadzącą.
9. Odwodnienie następuje z chwilą całkowitego zamknięcia hydrantu.

### Destination:

Drinking water and other non-aggressive fluids up to maximum 40°C.

### Admissions:

the State Hygiene Institute in Warsaw.  
The Józefów Fire Protection Research  
Centre near Warsaw.  
EC Conformity Certificate  
EC Certificate.

### Materials and significant construction characteristics:

1. Full inner and outer anti-corrosion security through powder EP paint application 250 µm thick and 3 kV puncture resistant and UV radiation resisted.
2. Upper and valve chamber made of GJL 250 grey cast iron, column made of Re 235 steel, mandrel made of stainless steel.
3. Divided column connected with flanges enables quick repair in case the hydrant breaks.
4. Mandrel pipe secured against damage in case the hydrant breaks.
5. Hydrant piston galvanised with EPDM or NBR gum of 70 Sh hardness.
6. Brass hydrant nut with trapeze thread.
7. Roots and root covers of hydrant made of aluminium alloy or cast iron.
8. Hydrant closing done by piston co-operating With pilot sleeve.
9. Drainage takes place at the moment of complete closing of the hydrant.

### Назначение:

Питьевая вода и другие неагрессивные жидкости макс. 40°C.

### Допущено:

Государственным гигиеническим институтом  
Варшава. Научно-исследовательским центром по  
противопожарной охране Юзефов под Варшавой  
Свидетельство допускаемости  
Сертификат CE.

### Материалы и конструктивные особенности:

1. Полная внешняя и внутренняя защита от коррозии порошково-эпоксидной краской толщиной мин 250 µm и выносливость на прокол 3 kV устойчивый излучению UV.
2. Верхний корпус и клапанная камера сделанная с чугуна серого чугуна сорт. GJL250, колонна со стали Re 235, штифт с нержавеющей стали.
3. Делимая колонна соединённая воротниками предоставляет возможность быстрого ремонта в случае перелома гидранта.
4. Труба со шпindelем защищённая в случае перелома гидранта перед повреждением
5. Поршень гидранта вулканизированный резиной EPDM или NBR крепостью 70 Sh.
6. Гайка штифта латунная с резьбой трапецией.
7. Насадки и уносы насад гидранта сделанные из стопа алюминия или чугуна.
8. Закрытие гидранта реализованное поршнем сотрудничающим с ведущей втулкой.
9. Отщепление воды происходит с моментом Полного закрытия гидранта.

Nr cz.	Nazwa części	Materiał
1	Śruba pokrywy	Stal ocynk, stal nierdzewna
2	Pokrętko hydrantu	Żeliwo szare EN-GJL 250
3	Korek głowicy górnej	Żeliwo szare EN-GJL 250
		Żeliwo sferoidalne EN-GJS 500-7
4	Tulejka dławika	Poliamid PA6
5	Korpus górny	Żeliwo szare EN-GJL 250
		Żeliwo sferoidalne EN-GJS 500-7
6	Obudowa nakrętki	Żeliwo sferoidalne EN-GJS 500-7
7	Nasada typ B (75)	Aluminium AK11
8	Pokrywa nasady	Żeliwo szare EN-GJL 250
9	Uszczelka pokrywy	Guma EPDM / NBR
10	Linka	Stal
11	Kolumna fi101,6x4	Stal 235
		Stal 235 ocynkowana ogniowo
		Stal nierdzewna
12	Kolumna fi101,6x4	Stal 235
		Stal 235 ocynkowana ogniowo
		Stal nierdzewna
13	Tłok hydrantu gumowany	Żeliwo sferoidalne / guma
		EN-GJS 500-7 / EPDM / NBR
14	Tuleja prowadząca tłok	Poliamid PA6
15	Pręt prowadzący tłok	Stal nierdzewna 1.4021
16	Komora zaworowa	Żeliwo szare EN-GJL 250
		Żeliwo sferoidalne EN-GJS 500-7
17	O-ring	Guma EPDM / NBR
18	O-ring	Guma EPDM / NBR
19	O-ring	Guma EPDM / NBR
20	Trzpień górny	Stal nierdzewna 1.4021
21	Podkładka	Poliamid PA6
22	Wkrętka	Poliamid PA6
23		
24		
25	Rura trzpieniowa 3/4"	stal ocynk lub nierdzewna
26	Rura trzpieniowa 1"	stal ocynk lub nierdzewna
27	Odwadniacz	Poliamid PA6
28	O-ring	Guma EPDM / NBR
29	O-ring	Guma EPDM / NBR
30	Pierścień głowicy	Żeliwo sferoidalne EN-GJS 500-7
31	Kołnierz górny	Żeliwo sferoidalne EN-GJS 500-7
32	Kołnierz dolny	Żeliwo sferoidalne EN-GJS 500-7
33	Pierścień zabezpieczający	Żeliwo sferoidalne EN-GJS 500-7
34	Prowadzenie trzpienia dol.	Żeliwo sferoidalne EN-GJS 500-7
35	Łącznik	Żeliwo sferoidalne EN-GJS 500-7
36	Trzpień dolny	Stal nierdzewna 1.4021
37	O-ring	Guma EPDM / NBR
38	Śruba specjalna M16x70	stal nierdzewna
39	Nakrętka	stal nierdzewna
40	Podkładka	stal nierdzewna
41	Kołek sprężysty lub Śruba z nakrętką	stal ocynk lub nierdzewna
42	Kołek sprężysty lub Śruba z nakrętką	stal ocynk lub nierdzewna
43	Zawór napowietrzający	Guma EPDM / NBR

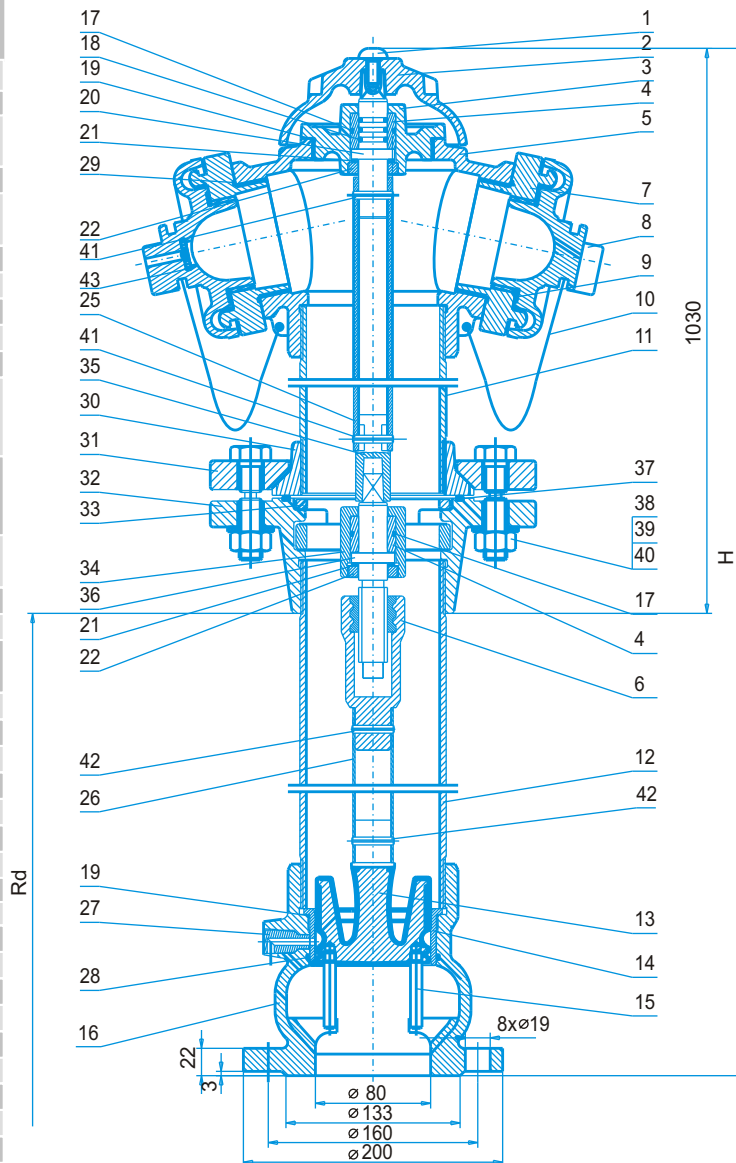

#### Dane Techniczne

- Wymagania użytkowe oraz badania sprawdzające wg PN-EN 14384 i PN-EN 1074-6
- Przyłącze kołnierzowe wg PN-EN 1092-2
- Maksymalny moment zamknięcia MOT 105 Nm
- Ciśnienie robocze PN10
- Współczynnik Kv min. 140
- Ilość obrotów do początku otwarcia 3
- Ilość obrotów do pełnego otwarcia 9
- Normalna wydajność hydrantu 10dm<sup>3</sup>/s przy ciśnieniu 0,2 MPa zgodnie z PN-B 02863

DN	H	Rd	masa (kg)	NR KAT. 1 i 3	NR KAT. 2 i 3	NR KAT. 2 i 4
80	1900	1000	38,0	3105	3150	3151
80	2150	1250	41,0	3110	3155	3156
80	2450	1500	44,0	3115	3160	3161

1. żeliwo 250  
2. żeliwo 500-7  
3. rura stalowa  
4. rura stalowa ocynkowana

1. GJL 250  
2. GJS 500 - 7  
3. steel pipe  
4. galvanised steel pipe

1. GJL 250  
2. чугунная GJS 500-7  
3. труба стальная  
4. труба стальная процинкованная

# HYDRANT NADZIEMNY ZABEZPIECZONY W PRZYPADKU ZŁAMANIA Z PODWÓJNYM ZAMKNIĘCIEM DN80 PN16 typ C (kolumna stalowa)

3300

## OVERGROUND HYDRANT DN80 PN16 – type C SECURED IN CASE IT BREAKS WITH DOUBLE CLOSING (steel column)

## НАДЗЕМНЫЙ ГИДРАНТ ПРЕДОХРАНЁННЫЙ В СЛУЧАЕ ПЕРЕЛОМА С ДВОЕННЫМ ЗАТВОРОМ DN80 PN16 тип C (сталева колонна)



### Przeznaczenie:

Do czerpania wody w celach przeciwpożarowych i komunalnych, max. 40°C.

### Dopuszczenia:

Państwowy Zakład Higieny Warszawa.  
Centrum Naukowo-Badawcze Ochrony  
Przeciwpożarowej Józefów koło Warszawy.  
Świadectwo dopuszczenia  
Certyfikat CE.

### Materiały i istotne cechy konstrukcyjne:

1. Pełne zabezpieczenie antykorozyjne wewnętrzne i zewnętrzne farbą proszkową epoksydową o grubości powłoki 250µm, odporną na przebicie 3 kV i promieniowanie UV.
2. Korpus górny, dolny i kulowy wykonane z żeliwa sferoidalnego gat EN-GJS 500-7, kolumna wg tabeli, trzpień ze stali nierdzewnej.
3. Zawór kulowy jako dodatkowe zabezpieczenie w przypadku uszkodzenia hydrantu.
4. Dzielona kolumna połączona kołnierzami umożliwia obrót korpusu górnego oraz szybką naprawę w przypadku złamania hydrantu.
5. Rura trzpieniowa zabezpieczona w przypadku złamania hydrantu przed uszkodzeniem.
6. Tłok hydrantu oraz kula zaworu kulowego zawulkanizowane gumą EPDM lub NBR o twardości 70 S<sup>h</sup>.
7. Nakrętka trzpienia mosiężna z gwintem trapezowym.
8. Nasady wykonane ze stopu aluminium a pokrywy nasad hydrantu wykonane ze stopu aluminium lub żeliwa.
9. Zamknięcie hydrantu realizowane przez tłok współpracujący z tuleją prowadzącą.
10. Odwodnienie następuje z chwilą całkowitego zamknięcia hydrantu.

### Destination:

To using water for fire-fighting and communal max 40°C.

### Admissions:

the State Hygiene Institute in Warsaw.  
The Józefów Fire Protection Research  
Centre near Warsaw.  
EC Conformity Certificate  
EC Certificate.

### Significant construction characteristics:

1. Full inner and outer anti-corrosion security through powder EP paint application 250 µm thick, and 3 kV puncture resistant and UV radiation resisted.
2. Upper, bottom and ball body and underwater column made of GJS-500-7 ductile cast iron, mandrel made of stainless steel.
3. Ball valve as an additional security in case of the hydrant's damage
4. Divided column connected with flanges makes it possible to turn the upper body and quick repair in case the hydrant breaks.
5. Mandrel pipe secured against damage in case the hydrant breaks.
6. Hydrant piston and the ball of the ball valve galvanized with EPDM or NBR gum of 70 Sh hardness.
7. Brass hydrant nut with trapeze thread.
8. Roots and root covers of hydrant made of aluminum alloy or cast iron.
9. Hydrant closing done by piston co-operating With pilot sleeve.
10. Drainage takes place at the moment of complete closing of the hydrant.

### Назначение:

К зачёрпыванию воды к противопожарных и коммунальных целях макс. 40°C

### Допущено:

Государственным гигиеническим институтом  
Варшава. Научно-исследовательским центром по  
противопожарной охране Юзефов под Варшавой  
Свидетельство допускаемости  
Сертификат CE.

### Материалы и существенные конструкционные свойства:

1. Полная внешняя и внутренняя защита от коррозии порошковой оксидной краской RESICOAT R4 толщиной мин. 250 µm и выносливость на прокол 3 kV устойчивый излучению UV.
2. Верхний, нижний, шаровой корпус исполнен со сфероидизованного чугуна сорт EN-GJS 500-7, колонна со стали, стержень с нержавеющей стали.
3. Шаровой клапан как добавочное предохранение в случае повреждения гидранта.
4. Делимая колонна присоединённая фланцами даёт возможность оборота верхнему корпусу и быстрое исправление в случае поломки гидранта.
5. Стержневая труба обеспеченная в случае поломки гидранта перед повреждением.
6. Поршень гидранта и шар шарового клапана завульканизированные резиной EPDM или NBR твёрдостью 70°Sh.
7. Гайка стержня латунная с трапецеидальной резьбой.
8. Насадки и крышки насадок гидранта сделаны со стопа алюминия или чугуна.
10. Затвор гидранта реализованный поршнем сотрудничающим с направляющей втулкой.

Nr cz.	Nazwa części	Materiał
1	Korpus górny	Żeliwo szare EN-GJL 250 Żeliwo sferoidalne EN-GJS 500-7
2	Korpus dolny	Żeliwo sferoidalne EN-GJS 500-7
3	Korpus kulowy	Żeliwo sferoidalne EN-GJS 500-7
4	Pierścień głowicy	Żeliwo sferoidalne EN-GJS 500-7
5	Kołnierz górny	Żeliwo sferoidalne EN-GJS 500-7
6	Kołnierz dolny	Żeliwo sferoidalne EN-GJS 500-7
7	Korek głowicy górnej	Żeliwo szare EN-GJL 250 Żeliwo sferoidalne EN-GJS 500-7
8	Obudowa nakrętki	Żeliwo sferoidalne EN-GJS 500-7
9	Pierścień zabezpieczający	Żeliwo sferoidalne EN-GJS 500-7
10	Prowadzenie trzpienia	Żeliwo sferoidalne EN-GJS 500-7
11	Łącznik	Żeliwo sferoidalne EN-GJS 500-7
12	Pokrętko hydrantu	Żeliwo szare EN-GJL 250 Żeliwo sferoidalne EN-GJS 500-7
13	Pokrywa nasady	Żeliwo szare EN-GJL 250
14	Tłok hydrantu gumowany	Żeliwo sferoidalne / guma EN-GJS 500-7 / EPDM / NBR
15	Kula gumowana	Aluminium / guma AK11 / EPDM / NBR
16	Kolumna fi101,6x4	Stal 235 Stal 235 ocynkowana ogniowo Stal nierdzewna
17	Kolumna dolna fi101,6x4	Stal 235 Stal 235 ocynkowana ogniowo Stal nierdzewna
18	Rura trzpieniowa 3/4" G	stal ocynk lub nierdzewna
19	Rura trzpieniowa 3/4" D	stal ocynk lub nierdzewna
20	Trzpień dolny	Stal nierdzewna 1.4021
21	Trzpień środkowy	Stal nierdzewna 1.4021
22	Trzpień górny	Stal nierdzewna 1.4021
23	Nasada typ B (75)	Aluminium AK11
24	Nakrętka	Mosiądz
25	Zawór napowietrzający	Guma EPDM / NBR
26	Tuleja prowadząca tłok	Poliacetal
27	Tulejka dławika	Poliamid PA6
28	Podkładka	Poliamid PA6
29	Wkrętka	Poliamid PA6
30	Pokrywa odwadniająca	Polipropylen
31	Uszczelka pokrywy	Guma EPDM / NBR
32-36	O-ring	Guma EPDM / NBR
37	Śruba specjalna	stal nierdzewna
38	Nakrętka	stal nierdzewna
39	Podkładka	stal nierdzewna
40	Śruba M8x16	stal ocynk lub nierdzewna
41	Śruba M16x50	stal ocynk lub nierdzewna
42	Śruba M16x70	stal ocynk lub nierdzewna
43	Nakrętka M16	stal ocynk lub nierdzewna
44	Podkładka 8,4	stal ocynk lub nierdzewna
45	Podkładka 17	stal ocynk lub nierdzewna
46	Kołek sprężysty lub Śruba z nakrętką	stal ocynk lub nierdzewna
47	Kołek sprężysty lub Śruba z nakrętką	stal ocynk lub nierdzewna
48	Linka	Stal

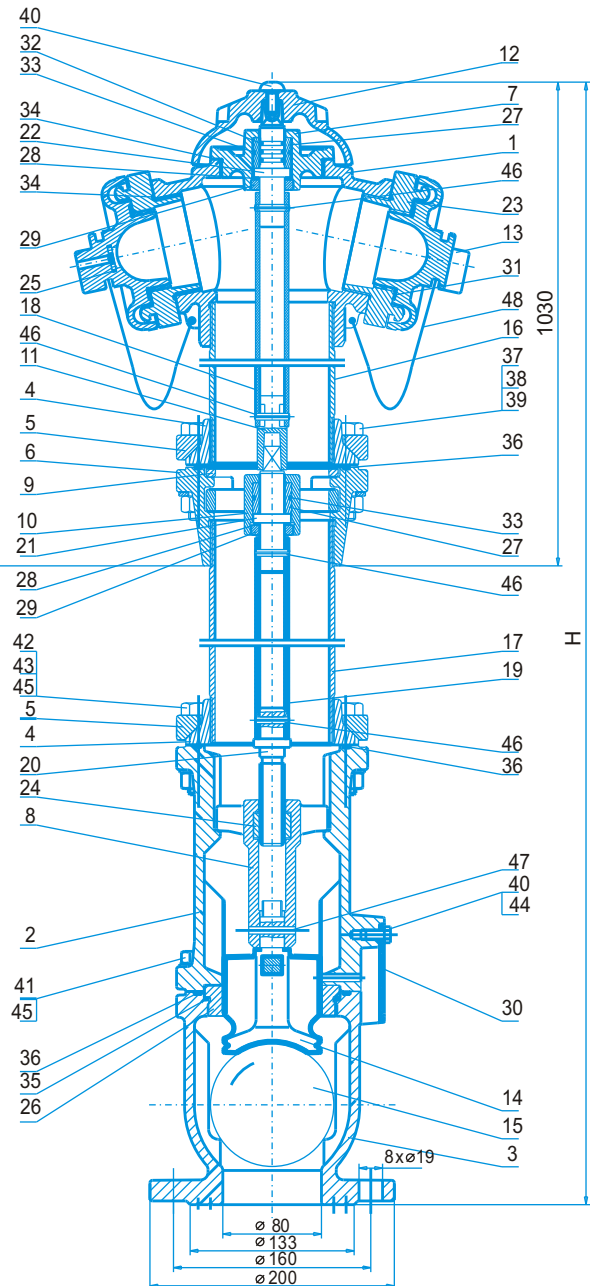

#### Dane Techniczne

1. Wymagania użytkowe oraz badania sprawdzające wg PN-EN 14384 i PN-EN 1074-6.
2. Przyłącze kołnierzowe wg PN-EN 1092-2
3. Maksymalny moment zamknięcia MOT 105 Nm.
4. Ciśnienie robocze Pn16.
5. Współczynnik Kv min. 140.
6. Ilość obrotów do początku otwarcia 4.
7. Ilość obrotów do pełnego otwarcia 11.
8. Normalna wydajność hydrantu 10dm<sup>3</sup>/s przy ciśnieniu 0,2 MPa zgodnie z PN-B 02863.

DN	H	Rd	masa (kg)	nr kat. 1	nr kat. 2
80	1900	1000	46,0	3305	3306
80	2150	1250	49,0	3310	3311
80	2400	1500	51,0	3315	3316

Kolumna 1. rura stalowa 2. rura stalowa ocynkowana	Column 1. steel pipe 2. galvanised steel pipe	Колонна 1. труба стальная 2. труба стальная процинкованная
--	---	--

# HYDRANT NADZIEMNY ZABEZPIECZONY W PRZYPADKU ZŁAMANIA Z PODWÓJNYM ZAMKNIĘCIEM DN80 PN16 typ C (kolumna żeliwna)

3300

## OVERGROUND HYDRANT DN80 PN16 – type C SECURED IN CASE IT BREAKS WITH DOUBLE CLOSING (cast-iron column)

## НАДЗЕМНЫЙ ГИДРАНТ ПРЕДОХРАНЁННЫЙ В СЛУЧАЕ ПЕРЕЛОМА С ДВОЕННЫМ ЗАТВОРОМ DN80 PN16 тип C (чугунная колонна)



### Przeznaczenie:

Do czerpania wody w celach przeciwpożarowych i komunalnych, max. 40°C.

### Destination:

To using water for fire-fighting and communal max 40°C.

### Назначение:

К зачерпыванию воды к противопожарных и коммунальных целях макс. 40°C

### Dopuszczenia:

Państwowy Zakład Higieny Warszawa.  
Centrum Naukowo-Badawcze Ochrony  
Przeciwpożarowej Józefów koło Warszawy.  
Świadectwo dopuszczenia  
Certyfikat CE.

### Admissions:

the State Hygiene Institute in Warsaw.  
The Józefów Fire Protection Research  
Centre near Warsaw.  
EC Conformity Certificate  
EC Certificate.

### Допущено:

Государственным гигиеническим институтом  
Варшава. Научно-исследовательским центром по  
противопожарной охране Юзефов под Варшавой  
Свидетельство допускаемости  
Сертификат CE.

### Materiały i istotne cechy konstrukcyjne:

1. Pełne zabezpieczenie antykorozyjne wewnętrzne i zewnętrzne farbą proszkową epoksydową o grubości powłoki 250µm odporną na przebicie 3 kV i promieniowanie UV.
2. Monolityczny korpus górny, dolny i kulowy oraz kolumna podziemna wykonane z żeliwa sferoidalnego gat EN-GJS 500-7.
3. Zawór kulowy jako dodatkowe zabezpieczenie w przypadku uszkodzenia hydrantu.
4. Dzielona kolumna połączona kołnierzami umożliwiają obrót korpusu górnego oraz szybką naprawę w przypadku złamania hydrantu.
5. Rura trzpieniowa zabezpieczona w przypadku złamania hydrantu przed uszkodzeniem.
6. Tłok hydrantu oraz kula zaworu kulowego zawulkanizowane gumą EPDM lub NBR o twardości 70°Sh.
7. Nakrętka trzpienia mosiężna z gwintem trapezowym.
8. Nasady wykonane ze stopu aluminium a pokrywy nasad hydrantu wykonane ze stopu aluminium lub żeliwa.
9. Zamknięcie hydrantu realizowane przez tłok współpracujący z tuleją prowadzącą.
10. Odwodnienie następuje z chwilą całkowitego zamknięcia hydrantu.

### Significant construction characteristics:

1. Full inner and outer anti-corrosion security through powder EP paint application 250 µm thick and 3 kV puncture resistant and UV radiation resisted.
2. Upper, bottom and ball body and underwater column made of GJS-500-7 ductile cast iron, mandrel made of stainless steel.
3. Ball valve as an additional security in case of the hydrant's damage
4. Divided column connected with flanges makes it possible to turn the upper body and quick repair in case the hydrant breaks.
5. Mandrel pipe secured against damage in case the hydrant breaks.
6. Hydrant piston and the ball of the ball valve galvanized with EPDM or NBR gum of 70 Sh hardness.
7. Brass hydrant nut with trapeze thread.
8. Roots and root covers of hydrant made of aluminum alloy or cast iron.
9. Hydrant closing done by piston co-operating With pilot sleeve.
10. Drainage takes place at the moment of complete closing of the hydrant.

### Материалы и существенные конструкционные свойства:

1. Полная внешняя и внутренняя защита от коррозии порошковой эпоксидной краской с толщиной мин. 250 µm и выносливостью на прокол 3 kV устойчивый излучению UV
2. Верхний, нижний, шаровой корпус и подземная колонна исполнено со сфероидизованного чугуна сорт EN-GJS 500-7.
3. Шаровой клапан как добавочное предохранение в случае повреждения гидранта.
4. Делимая колонна присоединённая фланцами даёт возможность оборота верхнему корпусу и быстрое исправление в случае поломки гидранта.
5. Стержневая труба обеспеченная в случае поломки гидранта перед повреждением.
6. Поршень гидранта и шар шарового клапана завulkanизированные резиной EPDM или NBR твёрдостью 70°Sh.
7. Гайка стержня латунная с трапецидальной резьбой.
8. Насадка и крышки насадок гидранта сделаны со стопа алюминия или чугуна.
9. Затвор гидранта реализованный поршнем сотрудничающим с направляющей втулкой.
10. Отщепление воды наступает с моментом полного закрытия гидранта.

Nr cz.	Nazwa części	Materiał
1	Korpus górny	Żeliwo sferoidalne EN-GJS 500-7
2	Kolumna podziemna	Żeliwo sferoidalne EN-GJS 500-7
3	Korpus dolny	Żeliwo sferoidalne EN-GJS 500-7
4	Korpus kulowy	Żeliwo sferoidalne EN-GJS 500-7
5	Korek głowicy górnej	Żeliwo sferoidalne EN-GJS 500-7
6	Obudowa nakrętki	Żeliwo sferoidalne EN-GJS 500-7
7	Pierścień zabezpieczający	Żeliwo sferoidalne EN-GJS 500-7
8	Prowadzenie trzpienia	Żeliwo sferoidalne EN-GJS 500-7
9	Łącznik	Żeliwo sferoidalne EN-GJS 500-7
10	Pokrętko hydrantu	Żeliwo szare EN-GJL 250 Żeliwo sferoidalne EN-GJS 500-7
11	Pokrywa nasady	Żeliwo szare EN-GJL 250
12	Tłok hydrantu gumowany	Żeliwo sferoidalne / guma EN-GJS 500-7 / EPDM / NBR
13	Kula gumowana	Aluminium / guma AK11 / EPDM / NBR
14	Rura trzpieniowa 3/4" G	stal ocynk lub nierdzewna
15	Rura trzpieniowa 3/4" D	stal ocynk lub nierdzewna
16	Trzpień dolny	Stal nierdzewna 1.4021
17	Trzpień środkowy	Stal nierdzewna 1.4021
18	Trzpień górny	Stal nierdzewna 1.4021
19	Nasada typ B (75)	Aluminium AK11
20	Nakrętka	Mosiądz
21	Zawór napowietrzający	Guma EPDM / NBR
22	Tuleja prowadząca tłok	Poliacetal
23	Tulejka dławika	Poliamid PA6
24	Podkładka	Poliamid PA6
25	Wkrętka	Poliamid PA6
26	Pokrywa odwadniająca	Polipropylen PP
27	Uszczelka pokrywy	Guma EPDM / NBR
28-32	O-ring	Guma EPDM / NBR
33	Śruba specjalna	stal nierdzewna
34	Nakrętka	stal nierdzewna
35	Podkładka	stal nierdzewna
36	Śruba M8x16	stal ocynk lub nierdzewna
37	Śruba M16x50	stal ocynk lub nierdzewna
38	Śruba M16x70	stal ocynk lub nierdzewna
39	Nakrętka M16	stal ocynk lub nierdzewna
40	Podkładka 8,4	stal ocynk lub nierdzewna
41	Podkładka 17	stal ocynk lub nierdzewna
42	Kołek sprężysty lub Śruba z nakrętką	stal ocynk lub nierdzewna
43	Kołek sprężysty lub Śruba z nakrętką	stal ocynk lub nierdzewna
44	Linka	Stal
45	Półpierścień	Żeliwo sferoidalne EN-GJS 500-7
46	Śruba M12x45	stal nierdzewna
47	Nakrętka M12	stal nierdzewna
48	Podkładka 13	stal nierdzewna

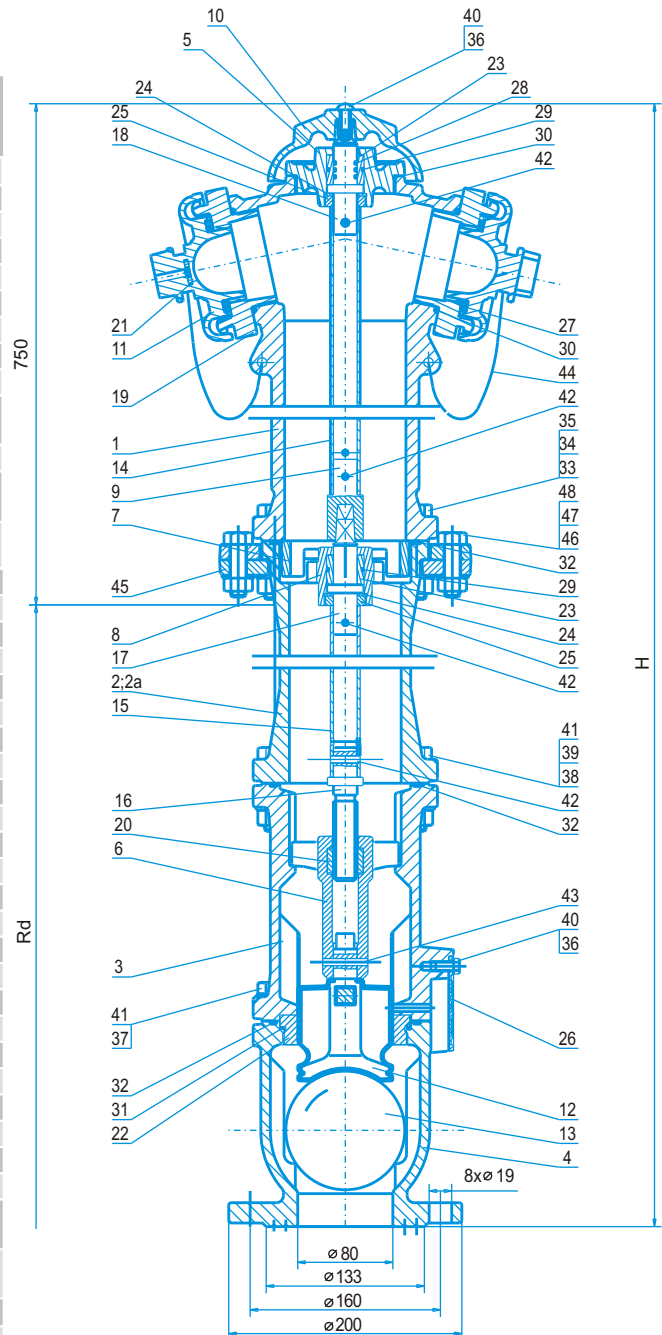

DN	H	Rd	masa (kg)	nr kat.
80	1850	1000	72,0	3345
80	1850	1250	72,0	3350
80	2100	1500	77,0	3355

#### Dane Techniczne

1. Wymagania użytkowe oraz badania sprawdzające wg PN-EN 14384 i PN-EN 1074-6
2. Przyłącze kołnierzone wg PN-EN 1092-2
3. Maksymalny moment zamknięcia MOT 105 Nm
4. Ciśnienie robocze PN16
5. Współczynnik Kv min. 140
6. Ilość obrotów do początku otwarcia 4
7. Ilość obrotów do pełnego otwarcia 11
8. Normalna wydajność hydrantu 10dm<sup>3</sup>/s przy ciśnieniu 0,2 Mpa zgodnie z PN-B 02863

# HYDRANT NADZIEMNY DN80 PN10 typ A

## DN80 PN10 OVERGROUND HYDRANT type A

### ГИДРАНТ НАЗЕМНЫЙ DN80 PN10 тип А

3000



#### Przeznaczenie:

Do czerpania wody w celach przeciwpożarowych i komunalnych max. 40°C.

#### Dopuszczenia:

Państwowy Zakład Higieny Warszawa.  
Centrum Naukowo-Badawcze Ochrony  
Przeciwpożarowej Józefów koło Warszawy.  
Świadectwo dopuszczenia  
Certyfikat CE

#### Destination:

To using water for fire-fighting and communal max 40°C.

#### Admissions:

the State Hygiene Institute in Warsaw.  
The Józefów Fire Protection Research  
Centre near Warsaw.  
EC Conformity Certificate  
EC Certificate

#### Назначение:

К зачерпыванию воды к противопожарных и коммунальных целях макс. 40°C.

#### Допущено:

Государственным гигиеническим институтом  
Варшава. Научно-исследовательским центром по  
противопожарной охране Юзефов под Варшавой  
Свидетельство допускаемости  
Сертификат CE.

#### Materiały i istotne cechy konstrukcyjne:

1. Pełne zabezpieczenie antykorozyjne wewnętrzne i zewnętrzne antykorozyjne farbą proszkową epoksydową o grubości powłoki 250µm odporną na przebicie 3 kV i promieniowanie UV.
2. Korpus górny i komora zaworowa wykonane z żeliwa szarego gat. GJL250, lub żeliwa sferoidalnego gat GJS 500 - 7, kolumna wg tabeli, trzpień ze stali nierdzewnej.
3. Tłok hydrantu z żeliwa steroidalnego GJS - 500 - 7 nawulkanizowany gumą EPDM lub NBR o twardości 70 °Sh.
4. Nakrętka trzpienia mosiężna z gwintem trapezowym.
5. Nasady z aluminium a pokrywy nasad hydrantu wykonane ze stopu aluminium lub żeliwa.
6. Zamknięcie hydrantu realizowane przez tłok współpracujący z tuleją prowadzącą.
7. Odwodnienie następuje z chwilą całkowitego zamknięcia hydrantu.

#### Materials and significant construction characteristics:

1. Full inner and outer anti-corrosion security through powder EP paint application 250 µm thick and 3 kV puncture resistant and UV radiation resisted.
2. Upper and valve chamber made of GJL250 grey cast iron or spheroidal cast iron type 500-7, column made of steel, mandrel made of stainless steel.
3. Hydrant piston galvanised with EPDM or NBR gum of 70 Sh hardness.
4. Brass hydrant nut with trapeze thread.
5. Roots and root covers of hydrant made of aluminium alloy or cast iron.
6. Hydrant closing done by piston co-operating with pilot sleeve.
7. Drainage takes place at the moment of complete closing of the hydrant.

#### Материалы и конструктивные особенности:

1. Полная внешняя и внутренняя защита от коррозии порошково-эпоксидной краской толщиной мин. 250 µm и выносливость на прокол 3 kV устойчивый излучению UV.
2. Верхний корпус и клапанная камера сделанная с чугуна серого чугуна сорт. GJL250 или магниевый чугун сорт 500-7, колонна со стали, штифт с нержавеющей стали.
3. Поршень гидранта вулканизированный резиной EPDM или NBR крепостью 70 Sh.
4. Гайка штифта латунная с резьбой трапецией.
5. Насадки и уносы насад гидранта сделанные со стопа алюминия или чугуна.
6. Закрытие гидранта реализованное поршнем сотрудничающим с ведущей втулкой
7. Отщепление воды происходит с моментом полного закрытия гидранта.

Nr cz.	Nazwa części	Materiał
1	Śruba pokrywy	Stal ocynk, stal nierdzewna
2	Pokrętło hydrantu	Żeliwo szare EN-GJL 250 Żeliwo sferoidalne EN-GJS 500-7
3	Korek głowicy górnej	Żeliwo szare EN-GJL 250 Żeliwo sferoidalne EN-GJS 500-7
4	Tulejka dławika	Poliamid PA6
5	Korpus górny hydrantu	Żeliwo szare EN-GJL 250 Żeliwo sferoidalne EN-GJS 500-7
6	Obudowa nakrętki	Żeliwo sferoidalne EN-GJS 500-7
7	Nasada typ B (75)	Aluminium AK11
8	Pokrywa nasady	Żeliwo szare EN-GJL 250
9	Uszczelka pokrywy	Guma EPDM / NBR
10	Linka	Stal
11	Kolumna fi101,6x4	Stal 235 Stal 235 ocynkowana ogniowo Stal nierdzewna
12	Zawór napowietrzający	Guma EPDM / NBR
13	Tłok hydrantu gumowany	Żeliwo sferoidalne / guma EN-GJS 500-7 / EPDM / NBR
14	Tuleja prowadząca tłok	Poliamid PA6
15	Pręt prowadzący tłok	Stal nierdzewna 1.4021
16	Komora zaworowa	Żeliwo szare EN-GJL 250 Żeliwo sferoidalne EN-GJS 500-7
17	O-ring	Guma EPDM / NBR
18	O-ring	Guma EPDM / NBR
19	O-ring	Guma EPDM / NBR
20	Trzpień	Stal nierdzewna 1.4021
21	Podkładka	Poliamid PA6
22	Wkrętka	Poliamid PA6
23		
24		
25	Rura trzpieniowa 1"	stal ocynk lub nierdzewna
26	Kołek sprężysty lub Śruba z nakrętką	stal ocynk lub nierdzewna
27	Odwadniacz	Poliamid PA6
28	O-ring	Guma EPDM / NBR
29	O-ring	Guma EPDM / NBR

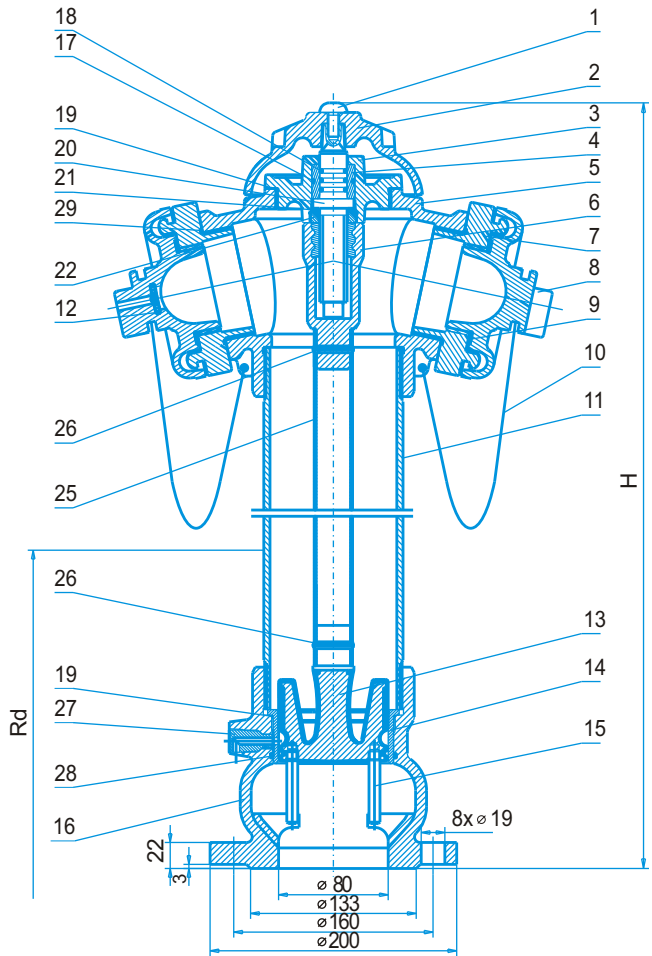

#### Dane Techniczne

1. Wymagania użytkowe oraz badania sprawdzające wg PN-EN 14384 i PN-EN 1074-6
2. Przyłącze kołnierzowe wg PN-EN 1092-2
3. Maksymalny moment zamknięcia MOT 105 Nm
4. Ciśnienie robocze PN10
5. Współczynnik Kv min. 140
6. Ilość obrotów do początku otwarcia 3
7. Ilość obrotów do pełnego otwarcia 9
8. Normalna wydajność hydrantu 10dm<sup>3</sup>/s przy ciśnieniu 0,2 MPa zgodnie z PN-B 02863

DN	H	Rd	masa (kg)	NR KAT. 1 i 4	NR KAT. 1 i 5	NR KAT. 2 i 4	NR KAT. 2 i 5	NR KAT. 3 i 4 / 3 i 5
80	1900	1250	34,5	3005	3006	3020	3021	⊕
80	2150	1500	37,0	3010	3011	3025	3026	⊕
80	2450	1800	40,0	3015	3016	3030	3031	⊕

1. rura stalowa  
2. rura stalowa ocynkowana  
3. rura ze stali nierdzewnej  
4. komora zaworowa, korpus górny EN-GJL-250  
5. komora zaworowa, korpus górny EN-GJS-500-7

1. steel pipe  
2. galvanised steel pipe  
3. acid resistant steel pipe  
4. upper and valve chamber EN-GJL-250  
5. upper and valve chamber EN-GJS-500-7

1. труба стальная  
2. труба стальная процинкованная  
3. труба с кислотостойкой стали  
4. верхний корпус и клапанная камера EN-GJL-250  
5. верхний корпус и клапанная камера EN-GJS-500-7

# HYDRANT NADZIEMNY Z PODWÓJNYM ZAMKNIĘCIEM DN80 PN16 typ A

## OVERGROUND HYDRANT DN80 PN16 WITH DOUBLE CLOSING type A

### НАДЗЕМНЫЙ ГИДРАНТ С ДВОЕННЫМ ЗАТВОРОМ DN80 PN16 тип А



#### Przeznaczenie:

Do czerpania wody w celach przeciwpożarowych i komunalnych, max. 40°C.

#### Dopuszczenia:

Państwowy Zakład Higieny Warszawa.  
Centrum Naukowo-Badawcze Ochrony  
Przeciwpożarowej Józefów koło Warszawy.  
Świadectwo dopuszczenia  
Certyfikat CE.

#### Materiały i istotne cechy konstrukcyjne:

1. Pełne zabezpieczenie antykorozyjne wewnętrzne i zewnętrzne farbą proszkową epoksydową o grubości powłoki 250µm, odporną na przebicie 3 kV i promieniowanie UV.
2. Korpus górny, dolny i kulowy wykonane z żeliwa sferoidalnego gat EN-GJS 500-7, kolumna wg tabeli, trzpień ze stali nierdzewnej.
3. Zawór kulowy jako dodatkowe zabezpieczenie w przypadku uszkodzenia hydrantu.
4. Tłok hydrantu oraz kula zaworu kulowego zawulkanizowane gumą EPDM lub NBR o twardości 70 °Sh
5. Nakrętka trzpienia mosiężna z gwintem trapezowym.
6. Nasady wykonane ze stopu aluminium a pokrywy nasad hydrantu wykonane ze stopu aluminium lub żeliwa.
7. Zamknięcie hydrantu realizowane przez tłok współpracujący z tuleją prowadzącą.
8. Odwodnienie następuje z chwilą całkowitego zamknięcia hydrantu.

#### Destination:

To using water for fire-fighting and communal max 40°C.

#### Admissions:

the State Hygiene Institute in Warsaw.  
The Józefów Fire Protection Research  
Cente near Warsaw.  
EC Conformity Certificate  
EC Certificate.

#### Significant construction characteristics:

1. Full inner and outer anti-corrosion security through powder EP paint application 250 µm thick, and 3 kV puncture resistant and UV radiation resisted.
2. Upper, bottom and ball body made of GJS-500-7 ductile iron, column made of steel, mandrel made of stainless steel.
3. Ball valve as an additional security in case of the hydrant's damage
4. Hydrant piston galvanized with EPDM or NBR gum of 70 Sh hardness.
5. Brass hydrant nut with trapeze thread.
6. Roots and root covers of hydrant made of aluminum alloy or cast iron.
7. Hydrant closing done by piston co-operating with pilot sleeve.
8. Drainage takes place at the moment of complete Closing of the hydrant.

#### Назначение:

К зачерпыванию воды к противопожарных и коммунальных целях макс. 40°C.

#### Допущено:

Государственным гигиеническим институтом  
Варшава. Научно-исследовательским центром по  
противопожарной охране Юзефув под Варшавой  
Свидетельство допускаемости  
Сертификат CE.

#### Материалы и существенные конструкционные свойства:

1. Полная внешняя и внутренняя защита от коррозии порошковой эпоксидной краской RESICOAT R4 толщиной мин 250 µm и выносливость на прокол 3 kV устойчивый излучению UV
2. Верхний, нижний, шаровой корпус сделанный со сфероидизованного чугуна сорт EN-GJS 500-7, колонна со стали, стержень с нержавеющей стали.
3. Шаровой клапан как добавочное предохранение в случае повреждения гидранта.
4. Поршень гидранта и шар шарового клапана завulkanизированные резиной EPDM или NBR твёрдостью 70°Sh
5. Гайка стержня латунная с трапецеидальной резьбой.
6. Насадки и крышки насадок сделаны со стопа Алюминия и чугуна.
7. Затвор гидранта реализованный поршнем сотрудничающим с направляющей втулкой.
8. Отщепление воды наступает с моментом полного закрытия гидранта.

Nr cz.	Nazwa części	Materiał
1	Korpus górny	Żeliwo szare EN-GJL 250
		Żeliwo sferoidalne EN-GJS 500-7
2	Korpus dolny	Żeliwo sferoidalne EN-GJS 500-7
3	Korpus kulowy	Żeliwo sferoidalne EN-GJS 500-7
4	Pierścień głowicy	Żeliwo sferoidalne EN-GJS 500-7
5	Kołnierz górny	Żeliwo sferoidalne EN-GJS 500-7
6		
7	Korek głowicy górnej	Żeliwo szare EN-GJL 250
		Żeliwo sferoidalne EN-GJS 500-7
8	Obudowa nakrętki	Żeliwo sferoidalne EN-GJS 500-7
9-11		
12	Pokręto hydrantu	Żeliwo szare EN-GJL 250
		Żeliwo sferoidalne EN-GJS 500-7
13	Pokrywa nasady	Żeliwo szare EN-GJL 250
14	Tłok hydrantu gumowany	Żeliwo sferoidalne / guma EN-GJS 500-7 / EPDM / NBR
15	Kula gumowana	Aluminium / guma AK11 / EPDM / NBR
16	Kolumna fi101,6x4	Stal 235
		Stal 235 ocynkowana ogniwo
		Stal nierdzewna
17		
18	Rura trzpieniowa 3/4"	stal ocynkowana ogniwo lub nierdzewna
19		
20	Trzpień dolny	Stal nierdzewna 1.4021
21		
22	Trzpień górny	Stal nierdzewna 1.4021
23	Nasada typ B (75)	Aluminium AK11
24	Nakrętka	Mosiądz
25	Zawór napowietrzający	Guma EPDM / NBR
26	Tuleja prowadząca tłok	Poliacetal
27	Tulejka dławika	Poliamid PA6
28	Podkładka	Poliamid PA6
29	Wkrętka	Poliamid PA6
30	Pokrywa odwadniająca	Polipropylen
31	Uszczelka pokrywy	Guma EPDM / NBR
32-36	O-ring	Guma EPDM / NBR
37-39		
40	Śruba M8x16	stal ocynk lub nierdzewna
41	Śruba M16x50	stal ocynk lub nierdzewna
42	Śruba M16x70	stal ocynk lub nierdzewna
43	Nakrętka M16	stal ocynk lub nierdzewna
44	Podkładka 8,4	stal ocynk lub nierdzewna
45	Podkładka 17	stal ocynk lub nierdzewna
46	Kolek sprężysty lub Śruba z nakrętką	stal ocynk lub nierdzewna
47	Kolek sprężysty lub Śruba z nakrętką	stal ocynk lub nierdzewna
48	Linka	Stal

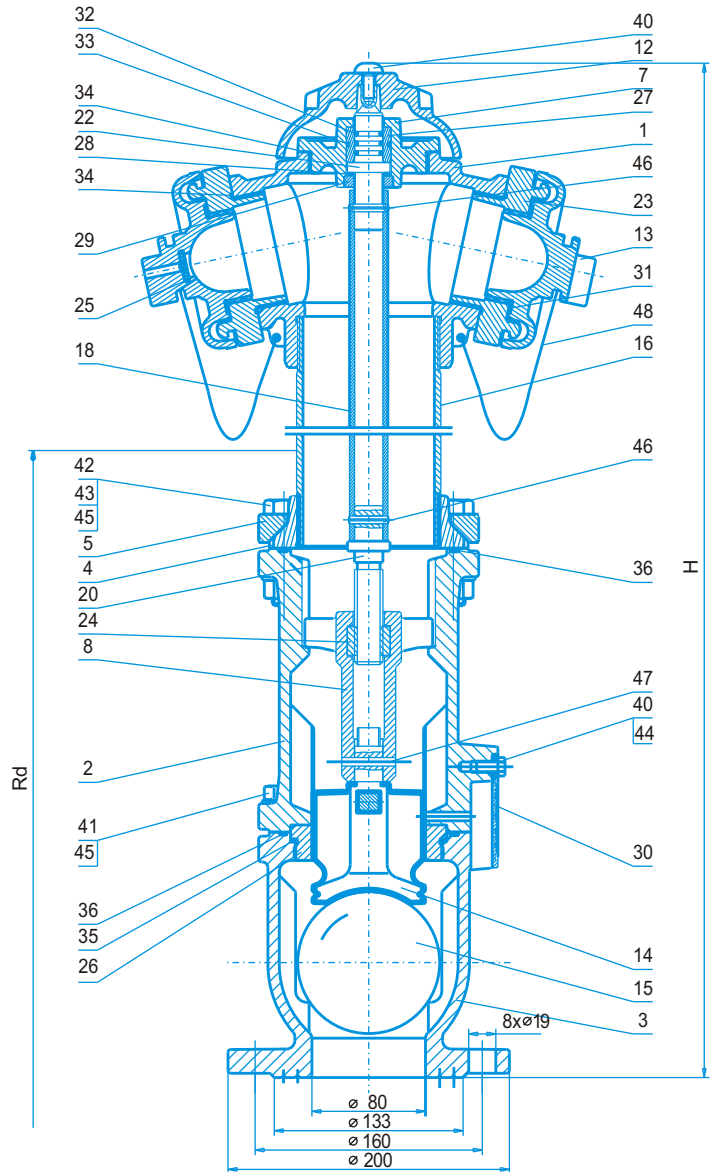

DN	H	Rd	masa (kg)	nr kat.	ocynk
80	1900	1250	44,0	3205	3206
80	2150	1500	47,0	3210	3211
80	2450	1800	49,0	3215	3216

#### Dane Techniczne

1. Wymagania użytkowe oraz badania sprawdzające wg PN-EN 14384 i PN-EN 1074-6
2. Przyłącze kołnierzowe wg PN-EN 1092-2
3. Maksymalny moment zamknięcia MOT 105 Nm
4. Ciśnienie robocze PN16
5. Współczynnik Kv min. 140
6. Ilość obrotów do początku otwarcia 4
7. Ilość obrotów do pełnego otwarcia 11
8. Normalna wydajność hydrantu 10dm<sup>3</sup>/s przy ciśnieniu 0,2 MPa zgodnie z PN-B 02863