

Nr kat.	Nazwa wyrobu	Medium	PN	DN	Gwint	Rura-PE Ø mm	
2681	Kombinacyjna zasuwa do nawiercania ISO DN 1" z gwintem zewnętrznym 2" do mocowania w opasce i z gwintem przyłączeniowym 1 1/2" wyłącznie do złączki przyłączeniowej nr 6221F (bez złączki)	woda pitna inne media na zapytanie	16	1"	2" — 1 1/2"		●
6221F	Złączka przyłączeniowa ISO z uszczelką płaską						1 1/2"
5940	Złączka redukcyjna do aparatu do nawiercania Hawle (2")					1 1/2" — 2"	

Zasuwa zgodna z EN 1074-2

- Uniwersalne przyłącze do rur PE (Ø rury 25/32/40/50/63 mm) redukuje stan magazynowy!
- Wytrzymała konstrukcja z żywicy POM
- Proste nawiercanie pod ciśnieniem i szybki montaż złączki przyłączeniowej ISO

Dane techniczne i instrukcja nawiercania – patrz: str. C 4/4

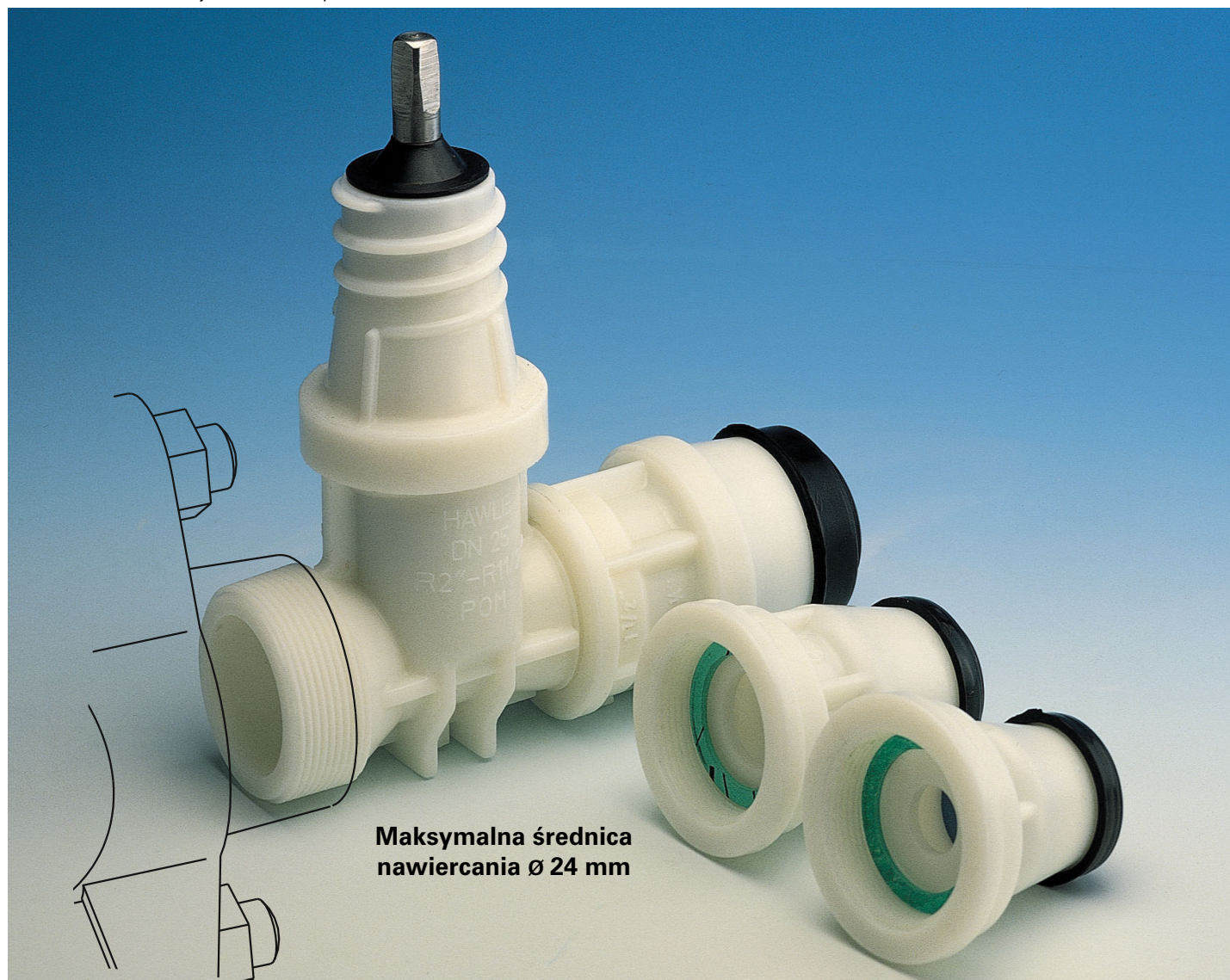

**Maksymalna średnica
nawiercania Ø 24 mm**

Kombinacyjna zasuwa do nawiercania ISO

Odpowiadające kółko ręczne: nr 7800

Odpowiadające obudowy: sztywna: nr 9101
teleskopowa: nr 9601

Przy zamówieniu należy podać DN zasuwy i głębokość zabudowy RD

Odpowiadające skrzynki uliczne: sztywna: nr 1650
teleskopowa: nr 1850

Płyty podkładowe: nr 3481 lub nr 3483

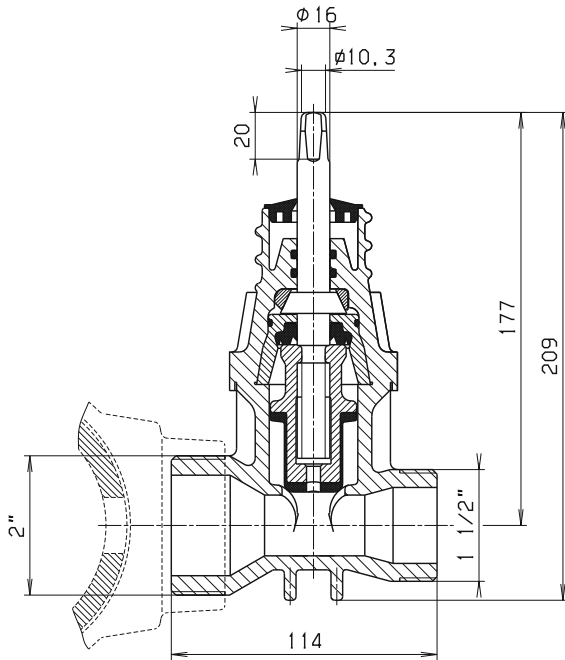

Nr 2681 Zasuwa do nawiercania DN 1"

gwint zewnętrzny 2" do mocowania w opasce
i gwint przyłączeniowy 1 1/2" wyłącznie do złączki przyłączeniowej ISO nr 6221F

System uszczelniania:
Profile gumowe klina przy zamykaniu osadzają się w korpusie „bez tarcia”. Nie zachodzi ścieranie, przez co element uszczelniający nie zużywa się.

Materiały:

Korpus: żywica POM
wytrzymałość na rozciąganie 7000 N/cm²

Klin: z mosiądzu CuZn39Pb3 (Ms 58)
powłoka na klinie – elastomer
(dopuszczony do kontaktu z wodą pitną)

Wrzeciono: stal nierdzewna 1.4162

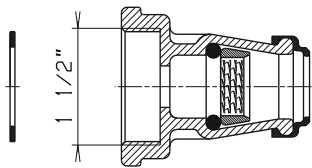

**Nr 6221F
Złączka przyłączeniowa ISO**
z żywicy POM
gwint wewnętrzny 1 1/2"
złączka zaciskowa do rur PE
do PN 16, Ø rury 25/32/40/50/63 mm

Dzięki uszczelce płaskiej nie wymaga dodatkowego uszczelniania!

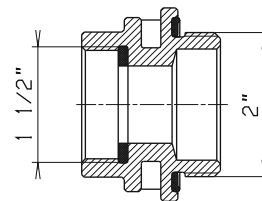

**Nr 5940
Złączka redukcyjna**
z Rg7
gwint wewnętrzny 1 1/2"
gwint zewnętrzny 2"

do aparatów do nawiercania Hawle nr 5800 lub nr 5805

INSTRUKCJA NAWIERCANIA I MONTAŻU:

1. Montaż w opasce do nawiercania:
Zasuwę wkręcić w opaskę od strony gwintu zewnętrznego 2"

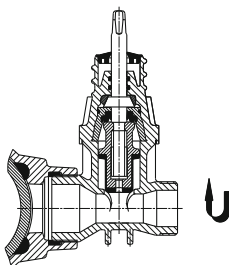

2. Nawiercanie:
Dokonać nawiercania przez otwartą zasuwę przy wykorzystaniu złączki redukcyjnej

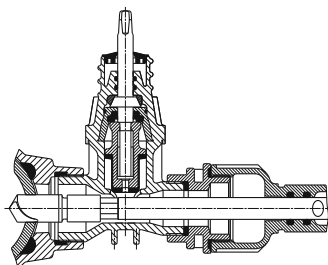

3. Zamykanie:
Po nawiercieniu wycofać wiertło i zamknąć zasuwę

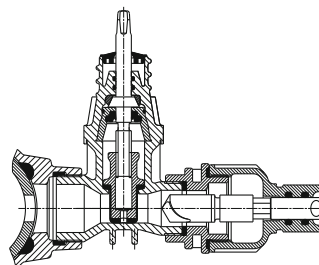

4. Montaż rury:
Wkręcić wybraną złączkę ISO i wcisnąć rurę PE do oporu zgodnie z wytycznymi montażu – patrz: str. H 1/2

